

# 予選リーグ対戦表 辰巳グランドA・B面

2018年10月 8日(月祝)

## グループA (試合時間 15-5-15)

グループ A (辰巳)		葛飾あやめFC	草加アミスタ	戸木南ボンバーズ	市川FCL	勝点	得点	失点	得失点	順位
1	葛飾あやめFC	★	○ 1 - 0	● 0 - 2	● 0 - 5	3	1	6	-5	3
2	草加アミスタ	● 0 - 1	★	● 0 - 6	● 0 - 9	0	0	16	-16	4
3	戸木南ボンバーズ	○ 2 - 0	○ 6 - 0	★	△ 0 - 0	7	8	0	+8	2
4	市川FCL	○ 4 - 0	○ 9 - 0	△ 0 - 0	★	7	13	0	+13	1

1・2位は、得失点差により。

## グループB (試合時間 15-5-15)

グループ B (辰巳)		江戸川プライマリー	川口リリーズ	浦安Girlsトレセン	FC KAISHIN	勝点	得点	失点	得失点	順位
5	江戸川プライマリー	★	○ 3 - 0	○ 2 - 0	○ 4 - 0	9	9	0	+9	1
6	川口リリーズ	● 0 - 3	★	● 0 - 1	△ 0 - 0	1	0	4	-4	3
7	浦安Girlsトレセン	● 0 - 2	○ 1 - 0	★	○ 2 - 0	6	3	2	+1	2
8	FC KAISHIN	● 0 - 4	△ 0 - 0	● 0 - 2	★	1	0	6	-6	4

3・4位は、得失点差により。

## グループC (試合時間 20-5-20)

グループ C (辰巳)		なでしこ江東	墨田区少女U-12	板橋区トレセン女子		勝点	得点	失点	得失点	順位
9	なでしこ江東	★	○ 6 - 0	○ 5 - 0	—	6	11	0	+11	1
10	墨田区少女U-12	● 0 - 6	★	● 0 - 5	—	0	0	11	-11	3
11	板橋区トレセン女子	● 0 - 5	○ 5 - 0	★	—	3	5	5	±0	2
12		—	—	—	★					

## 辰巳グラウンドA面

番号	時間	対 戦			審判		
①	09:30~10:05	葛飾あやめFC	1	—	0	草加アミスタ	本部
				PK			
②	10:15~10:50	江戸川プライマリー	3	—	0	川口リリーズ	本部
				PK			
③	11:00~11:45	なでしこ江東	6	—	0	墨田区少女U-12	本部
				PK			
④	11:55~12:30	葛飾あやめFC	0	—	2	戸木南ボンバーズ	本部
				PK			
⑤	12:40~13:15	江戸川プライマリー	2	—	0	浦安Girlsトレセン	本部
				PK			
⑥	13:20~14:05	墨田区少女U-12	0	—	5	板橋区トレセン女子	本部
				PK			
⑦	14:15~14:50	葛飾あやめFC	0	—	4	市川FCL	本部
				PK			
⑧	15:00~15:35	江戸川プライマリー	4	—	0	FC KAISHIN	本部
				PK			
⑨	15:45~16:30	なでしこ江東	5	—	0	板橋区トレセン女子	本部
				PK			

## 辰巳グラウンドB面

番号	時間	対 戦			審判		
①	09:30~10:05	戸木南ボンバーズ	0	—	0	市川FCL	本部
				PK			
②	10:15~10:50	浦安Girlsトレセン	2	—	0	FC KAISHIN	本部
				PK			
③	11:00~11:45			—			
				PK			
④	11:55~12:30	草加アミスタ	0	—	9	市川FCL	本部
				PK			
⑤	12:40~13:15	川口リリーズ	0	—	0	FC KAISHIN	本部
				PK			
⑥	13:20~14:05			—			
				PK			
⑦	14:15~14:50	草加アミスタ	0	—	6	戸木南ボンバーズ	本部
				PK			
⑧	15:00~15:35	川口リリーズ	0	—	1	浦安Girlsトレセン	本部
				PK			
⑨	15:45~16:30			—			
				PK			

# 順位トーナメント対戦表 辰巳グランドA・B面

2018年10月14日(日)

なでしこ江東カップ 決勝トーナメント (予選順位1・2位) 試合時間 20-5-20

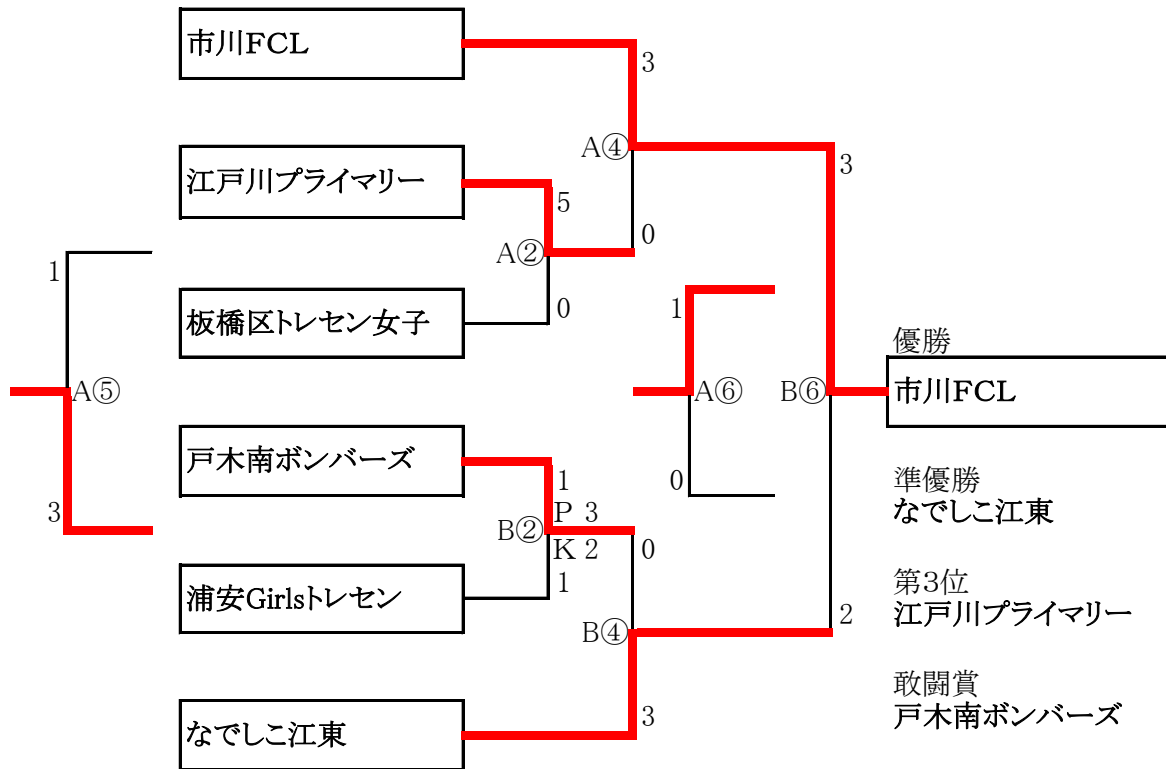

なでしこ江東カップ サザントーナメント (予選順位3・4位) 試合時間 20-5-20

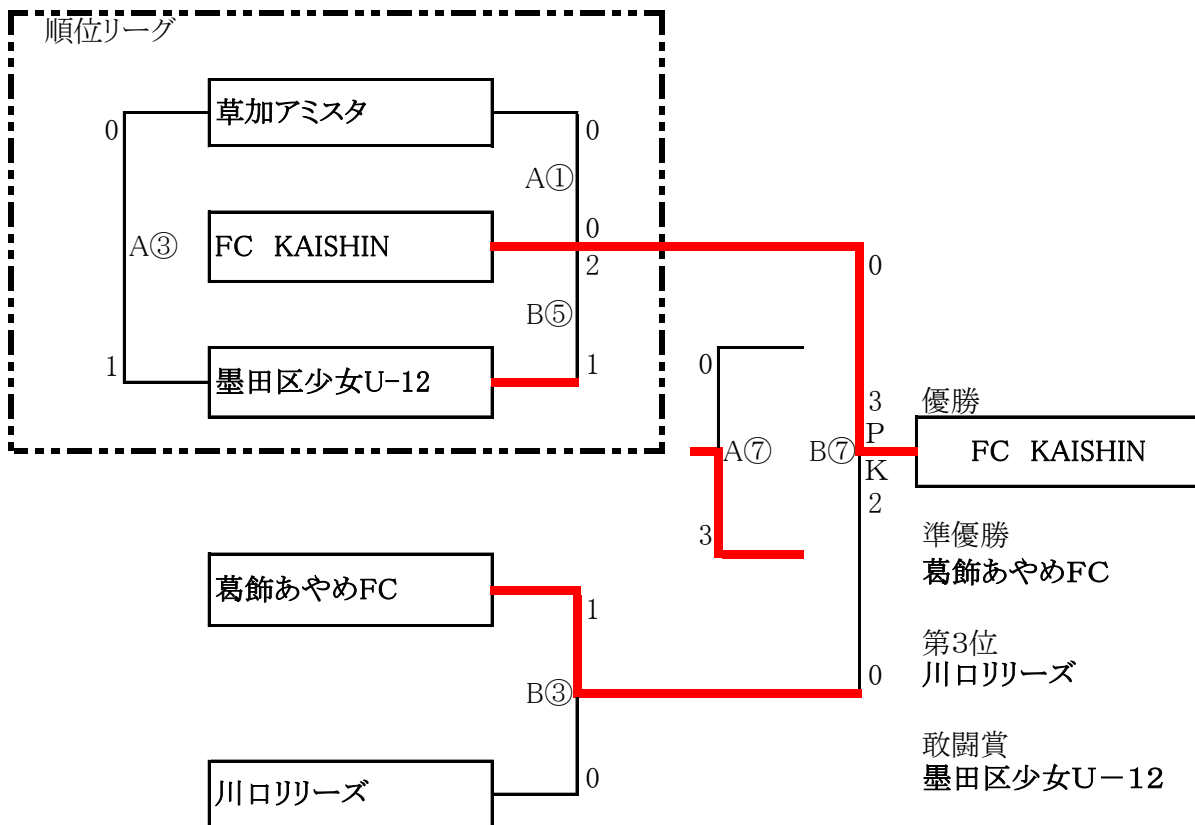

順位リーグ (1位は決勝へ、2位は3位決定戦へ)

グループ C (辰巳)	草加アミスタ	FC KAISHIN	墨田区少女U-12	勝点	得点	失点	得失点	順位
9	草加アミスタ	★	△	1	0	1	-1	3
10	FC KAISHIN	△	★	4	2	1	+1	1
11	墨田区少女U-12	○	●	3	2	2	±0	2



